

CARACTÉRISTIQUES TECHNIQUES

- > Structure en tube acier galvanisé Sendzimir
Ø 50 mm avec bandes réflectos à coller
- > Pied télescopique 45 x 45 mm
- > Sabots en aluminium moulé
- > Système d'ouverture par serrure poussoir
avec clés différentes (3 clés fournies)
ou clés identiques (3 clés fournies)



RÉFÉRENCES

Ouverture par clés différentes	204831
Ouverture par clés identiques	204832



SCHÉMA

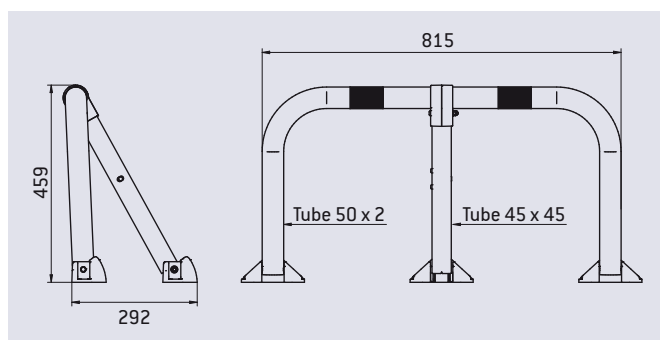

PLAN DE SCELLEMENT

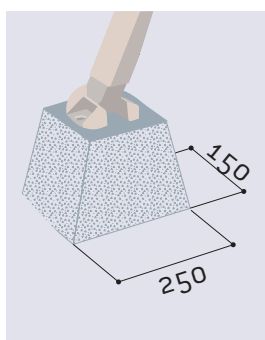

FINITION PEINTURE

- > Galvanisé



Galva